

차종에 적합한 길이, 색상, 기능을 자유롭게 조합할 수 있는 신제품

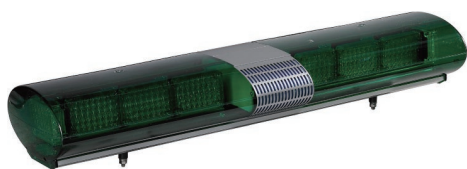

ELML

ELML LED 스트로브 장방형 경고등

- 차종과 용도에 알맞은 다양한 길이의 제품 제작이 가능
- 광원을 LED, 크세논램프로 다양화하여 사용 환경에 가장 적합한 기능과 동작 선택
- 자동차 서비스 차량, 자율방범 차량, 주차설비 등의 용도에 적합
- 분해, 조립 및 광원교체가 편리한 구조로 설계되어 사후관리가 용이
- LED 스트로브 시스템으로 시인성이 우수한 섬광 발산
- LED 개별 확산 렌즈 및 역광 차광 시스템 채택으로 옥외 시인성 향상
- 점멸수 : 60~80/min
- 스피커 내장, 음량 : Max. 126dB at 1m
- 그로브 색상 : ● 청-적 ● 적-적 ● 황-황
- 표준 색상 이외의 색상배열은 주문제작 사양
- 재질 : 그로브-몸체-PC, 스피커 커버-SUS, 반사체-내열성 ABS, 보드-AI
- 보호 등급 : IP56

형식	LED 모듈수	전압 / 전류 (3단 기준)	인증	중량 (3단 기준)	색상
ELML-1	2EA	DC12V / 1.000A DC24V / 0.555A	-	11.02kg	● 청-적 ● 적-적 ● 황-황
ELML-2	4EA				
ELML-3	6EA				
ELML-4	8EA				
ELML-5	10EA				

모델선정

ELML	-	4	-	12	-	B/R	-	SAMP
[형번]		[단수]		[전압]		[색상]		[엠프]
· ELML		· 1-1단 · 2-2단 · 3-3단 · 4-4단 · 5-5단		· 12-DC12V · 24-DC24V		· B/R ● 청-적 · R/R ● 적-적 · A/A ● 황-황		· 무지정 -AMP 미포함 · SAMP 지정 -AMP 포함



외형도

(단위 : mm)

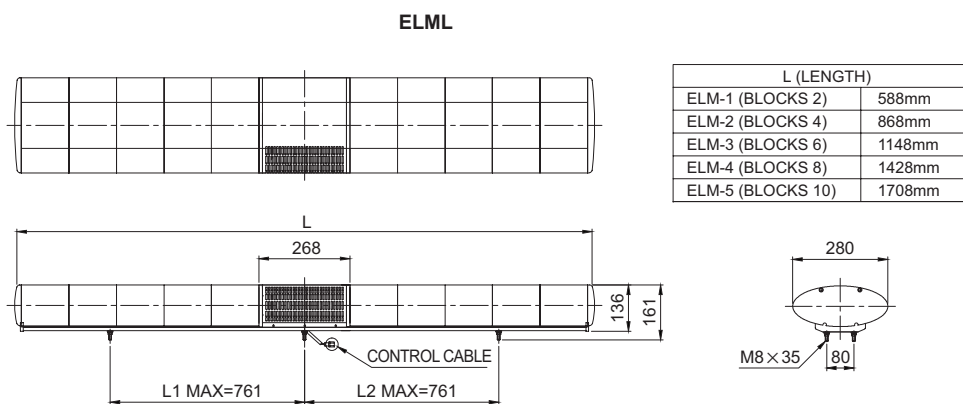

• 전원선 규격 ICE57 (0.75sq) x 4C 3m



결선도

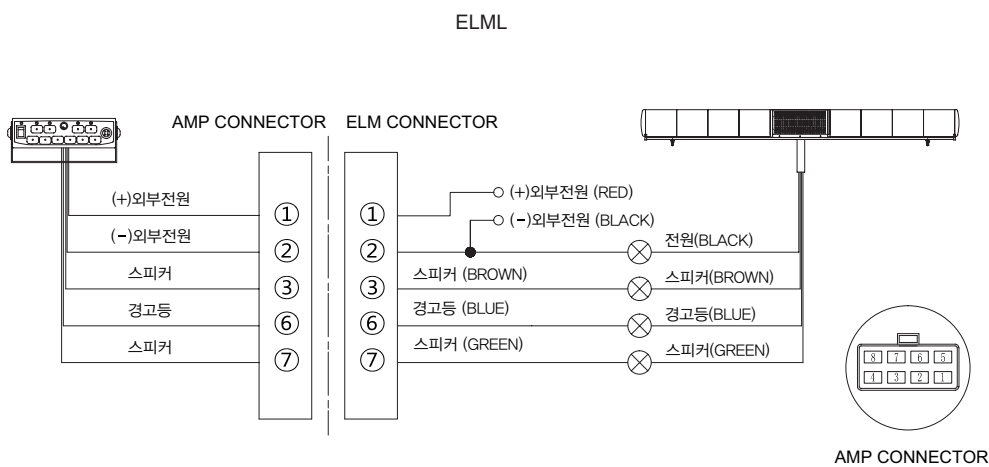

경고등/
표시등/
적응식
경고등



표시등 &
전자 혼/
시그널폰



선박, 중부하
충장비제품



방폭제품



장방형제품



항공장애등



시그널
타워램프



USB/ETN
시그널
타워램프



무선제어
제품



전자 혼/
시그널폰



산업용
LED
조명등

ELM-SOL

태양전지식 LED 장방형 경고등



배선이 필요없는 도로 안전용
태양전지식 장방형 경고등

- 고효율 LED 광원 제품으로 수명이 반영구적
- 태양에너지를 이용하여 별도의 전원 설비 불필요(충전지 내장형)
- 선(SUN)스위치가 내장되어 어둠을 감지하여 자동으로 동작-정지 기능을 수행
- 1회 충전으로 96시간 사용 가능
- 점멸수 : 60~80/min



ELM-SOL

사양					
형식	충전지 전압	충전지 용량	무충전 동작시간	인증	중량
ELM-SOL	12V	12Ah	96시간	-	12.80kg

외형도 (단위 : mm)

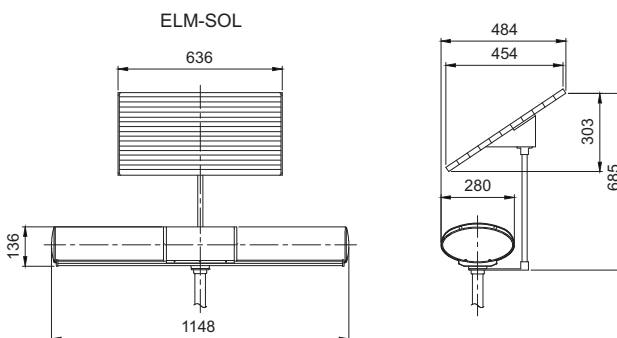

SAMP

장방형 경고등 제어용 AMP

ELV, ELM에 연결하여 사용하는
신호음 내장 장방형 앰프

- 원터치 기능으로 신호음과 경고등을 손쉽게 연동
- 명료하고 안정된 신호음 출력
- 마이크 본체에 긴급 음성출력을 출력하는 선택 스위치 장착
- ELV, ELM 제품에 공용으로 사용



SAMP

사양						
형식	전압	전류	내장음	주파수 / 반복횟수	인증	중량
SAMP	DC12V DC24V	4.150A 1.870A	화재음	300~700Hz / 140cycle	-	1.09kg
			긴급음	350~750Hz / 14cycle		
			구급음	610~690Hz / 50cycle		
			부저음	2,200Hz		
			경적음	595Hz ~ 1,040Hz		

외형도 (단위 : mm)

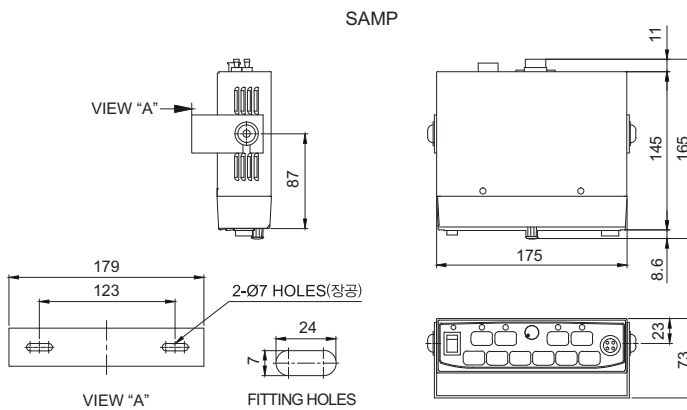

모델선정	
SAMP	12
[형번]	[전압]
· SAMP	· 12-DC12V · 24-DC24V